

# 10 お手入れ

**清掃時は必ず手袋等着用して作業してください。**

- 外観の汚れは、乾いたやわらかい布で軽く拭いてください。  
汚れが落ちにくい時は、水で薄めた中性洗剤をやわらかい布に浸し、よくしぼってから拭いてください。  
シンナー・ベンジンなどの薬品は使用しないでください。  
機器の表面を傷めたり、変色の原因になります。

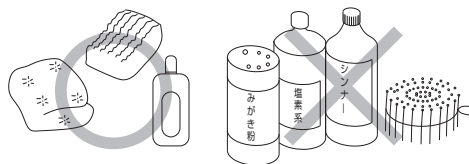

- 機器には直接打ち水をあてないでください。
- 特に錠受けの中は、直接手で触らないでください。ケガにつながります。

## ■錠受けの調整について

### 玄関ドア ヴェナート・プロント

ロックやラッチボルトがかからない場合は、次の操作を行ってください。

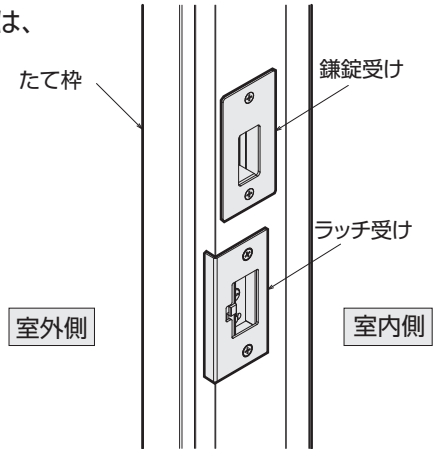

### ●ラッチ受けの調整

調整板は、調整ねじを回すことで移動できます。  
1/8回転(45°)ごとに1mmきざみで調整可能です。

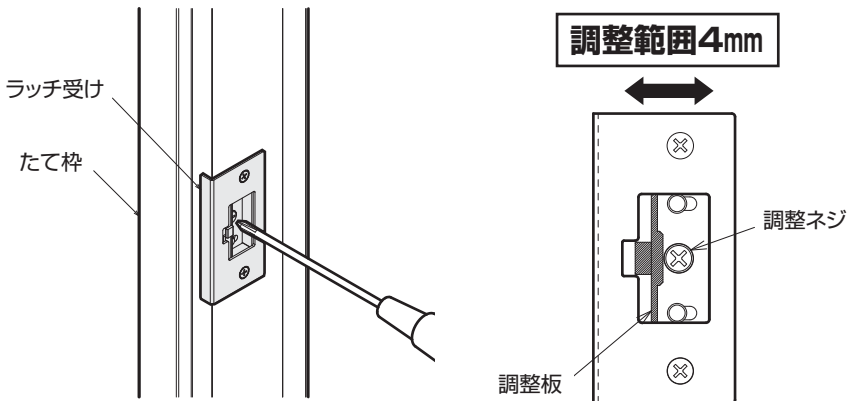

## ポイント

調整板は、調整ねじを同じ方向に回し続けた場合、調整範囲内で往復します。なお、調整は、最小限にしてください。  
調整時、ドアクローザの調整と併せて行ってください。  
(調整方法は、ドアクローザに同梱包の取扱説明書をご覧ください。)

## 12 錠受けの調整

### ●鎌錠受けの調整

取付ネジをゆるめ、鎌錠受けを調整してください。  
調整後、必ずネジを締め付けてください。

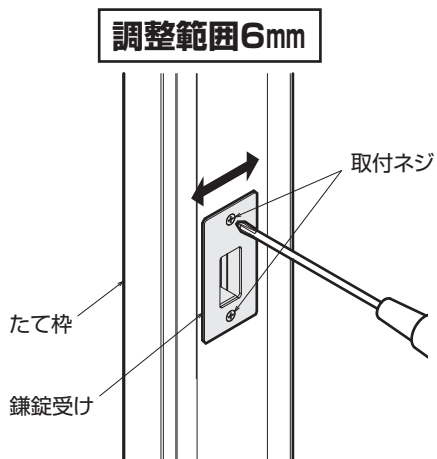

## 玄関ドア デュガード [MD型]

### ● 鎌錠受け・ラッチ受けの調整

- ① 取付ネジをゆるめてください。
- ② 錠受けをスライドして調整してください。

調整可能範囲：4mm

- ③ 調整後、必ず取付ネジを締めつけてください。

### お願い

取付ネジは、強く締めすぎないようにご注意ください。

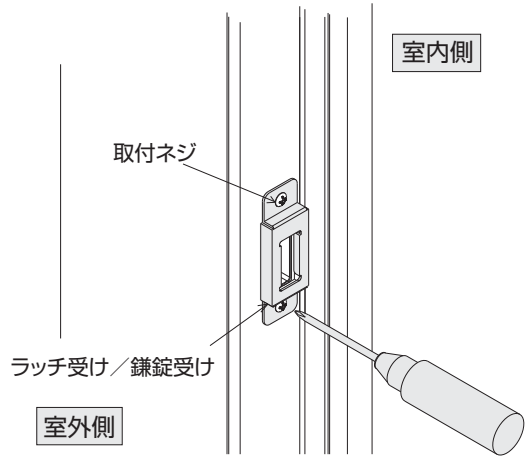

## スライディングドア

錠のかかりが悪い場合は、錠受けのネジをはずし、中の金具を上下逆さにして（突出し部が下になるように）取り付けてください。

※ 下側のネジは、はずれません。ゆるめるだけにしてください。

