

# スマートフォン専用アプリ「スマートコントロールキー」をインストールする

## ご使用前に確認してください

- 必ず、P.6「安全にお使いいただくために」を確認したうえでご使用ください。

## スマートフォン専用アプリ「スマートコントロールキー」とは

お使いのスマートフォンに専用アプリ「スマートコントロールキー」をインストールし、ドアや門扉(電気錠)に登録することで、アプリを通してスマートフォンから施錠/解錠操作ができます。また、管理用スマートフォン(→P.78)では施錠/解錠操作の他に、アプリを通してドアや門扉(電気錠)の設定やカギの登録・削除、履歴の確認などができます。

専用アプリ「スマートコントロールキー」の動作確認済みスマートフォン  
<https://www.ykkap.co.jp/consumer/support/sck/>



- 専用アプリ「スマートコントロールキー」は、v2.0.0未滿のバージョンでは門扉に対応していません。アプリを使用する際は、必ず最新版のバージョンにアップデートしてください。
- 専用アプリ「スマートコントロールキー」はBluetooth®を使用して門扉(電気錠)と接続し、施錠/解錠操作などを行います。アプリを使用する際は、スマートフォンのBluetooth®機能を“ON”にしてください。
- 専用アプリ「スマートコントロールキー」は、バックグラウンドでBluetooth®を用いて門扉(電気錠)と接続するため、スマートフォンの位置情報にアクセスする場合があります。(OSの種類やバージョンによって異なる場合があります)  
アプリを使用する際は、スマートフォンの位置情報をONにし、アプリに「位置情報のアクセス」を許可してください。
- 専用アプリ「スマートコントロールキー」について、本書の画面はイメージです。仕様変更やソフトウェアの更新などにより実際の画面と一致しない場合があります。
- 専用アプリ「スマートコントロールキー」に対応するドアは限られています。ドアの取扱説明書をご確認ください。

## 専用アプリをインストールする

お使いのスマートフォンに専用アプリ「スマートコントロールキー」をインストールします。

ダウンロードはこちらから

 App Store  
からダウンロード



 Google Play  
で手に入れよう

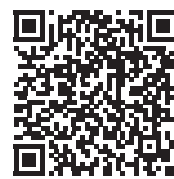

# スマートフォンの登録・削除

## ご使用前に確認してください

- 必ず、P.6「安全にお使いいただくために」を確認したうえでご使用ください。

## スマートフォンを登録する

### ■登録するスマートフォンの種類

- 防犯配慮のため、スマートフォンの登録はお施主様自身で行ってください。
- 登録の際は、不測の事態に備えて必ず非常用収納カギまたは非常用力ギを携帯して行ってください。

スマートフォンは管理用/一般用を選んで登録することができます。  
それぞれできることが異なりますので、下記を参照し登録するスマートフォンを選んでください。  
※1台目の登録は、必ず管理用スマートフォンになります。

スマートフォンの種類	できること	登録方法
管理用スマートフォン	・門扉(電気錠)の施錠/解錠操作 ・門扉(電気錠)の設定、カギの登録削除 ・施解錠履歴/設定履歴などの確認	P.78
一般用スマートフォン	・門扉(電気錠)の施錠/解錠操作	P.88

管理用/一般用スマートフォンの機能詳細は  
「管理用/一般用スマートフォンの機能一覧」(→P.77)

### ■スマートフォンの登録台数

門扉(電気錠)1台に対して、管理用スマートフォンを最大2台、一般用スマートフォンを最大5台登録できます。

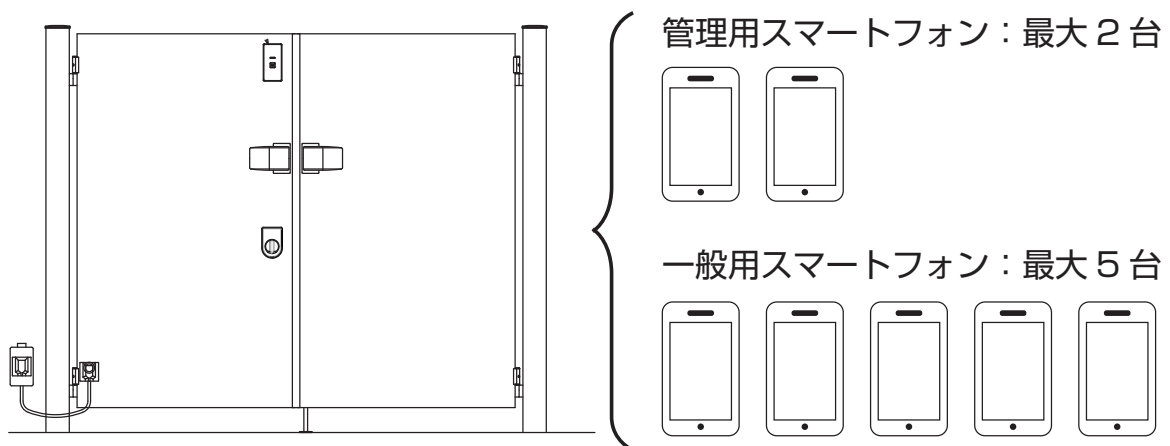

# 管理用/一般用スマートフォンの機能一覧

操作/機能		機能説明	管理用	一般用	参照先	
施錠/解錠機能	リモコン操作	アプリメイン画面の[施錠]アイコン/[解錠]アイコンをタップし、施錠/解錠します。	○	○	P.109	
	リーダーボタン操作	アプリを起動したスマートフォンを携帯し、リーダーボタン操作で施錠/解錠します。	○	○		
スマートフォンのスリープ機能		リーダーボタン操作の作動範囲内に放置されたスマートフォンは、一時的に反応しない状態となります。	○	○	P.110	
門扉(電気錠)の追加		スマートフォンに門扉(電気錠)を追加登録できます。	○	○	P.111	
門扉(電気錠)の削除		スマートフォンから門扉(電気錠)の登録を削除できます。	○	○	P.112	
リーダーボタン操作	ON/OFF設定	スマートフォンごとにリーダーボタン操作のON/OFFを設定します。	○	○	P.115	
	操作範囲の設定	スマートフォンごとにリーダーボタン操作範囲を3段階「大/中/小」で設定します。	○	○	P.116	
	操作範囲のリセット	スマートフォンごとにリーダーボタン操作範囲の基準を再設定します。	○	○	P.117	
門扉(電気錠)の名前更新		門扉(電気錠)の名前を更新します。	○	○	P.118	
本体設定	自動施錠機能の設定		○	×	P.123	
	タイマー施錠機能の設定		○	×	P.124	
	動作確認音の設定		○	×	P.124	
	リーダーボタン操作	すべてのリーダーボタン操作	すべてのリーダーボタン操作に対して一括でON/OFFを設定します。	○	×	P.125
		リモコンキーでの操作	リモコンキーごとにリーダーボタン操作のON/OFFを設定します。	○	×	P.125
	リモコン操作	すべてのリモコン操作	すべてのリモコンキーのリモコン操作に対して一括でOFF/ONを設定します。	○	×	P.126
リモコンキーでの操作		リモコンキーごとにリモコン操作のON/OFFを設定します。	○	×	P.126	
カギの管理	タグキーの管理		○	×	P.127	
	リモコンキーの管理		○	×		
	スマートフォンの管理		○	×		
名前設定		門扉(電気錠)の名前を設定します。	○	×	P.133	
パスワードの管理	パスワードの設定	パスワードを設定します。	○	×	P.133	
履歴確認	スマートフォンの履歴		○	○	P.120	
	施錠/解錠の履歴確認		○	×	P.136	
	設定変更の履歴確認		○	×	P.137	
	エラー通知の履歴確認		○	×	P.138	
情報確認	商品のバージョン確認		○	○	P.107	
	商品のアップデート		○	×	P.141	
	お知らせの確認		○	○	-	
	取扱説明書		○	○	-	
	利用規約		○	○	-	
プライバシーポリシー		○	○	-		

## 管理用スマートフォンを登録する

- 防犯配慮のため、スマートフォンの登録はお施主様自身で行ってください。
- 登録の際は、不測の事態に備えて必ず非常用収納カギまたは非常用力ギを携帯して行ってください。

- ・ 管理用スマートフォンの登録方法について説明します。  
登録するスマートフォンの種類は（「■登録するスマートフォンの種類」(→P.76)) をご確認ください。
- ・ 管理用スマートフォンは2台まで登録できます。
- ・ 1台目の管理用スマートフォンの登録は、門扉本体を操作して登録します。
- ・ この章では、門扉本体操作による管理用スマートフォンの登録について説明します。
- ・ 2台目の管理用スマートフォンは、1台目の管理用スマートフォンからの操作で登録できます。（「スマートフォンの追加登録」(→P.130)） また、1台目と同様に門扉本体操作でも登録できます。

### ■用意するもの



管理用として  
登録するスマートフォン

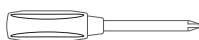

プラスドライバー



非常用力ギ または  
非常用収納カギ

## ■登録手順

### 1 門扉を開く

門扉を開けます。

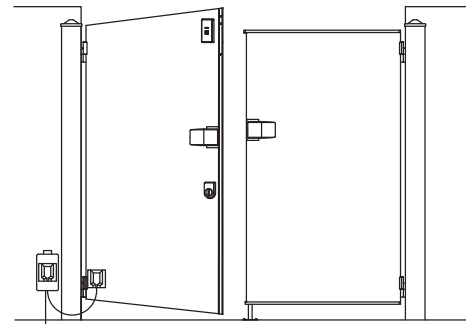

家屋側

### 2 制御ユニットのフロントを取りはずす

フロントのねじをプラスドライバーで取りはずし、フロントを取りはずします。

- 門扉によって各部品の取り付け位置が異なります。
- ネジ、フロントをなくさないようご注意ください。
- フロントの落下にご注意ください。

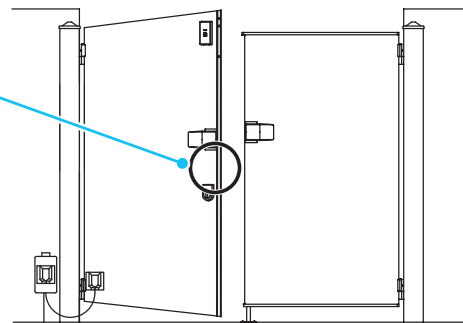
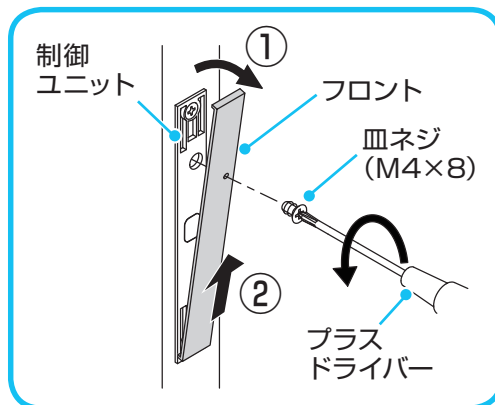

家屋側

### 3 アプリを起動する

アプリの説明を確認して[続ける]をタップします。

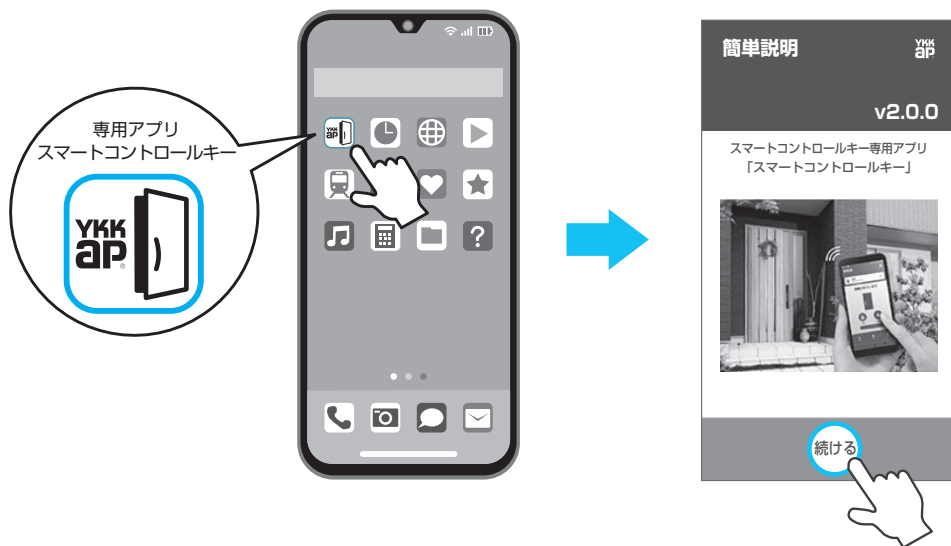

### 4 利用規約に同意する

利用規約をよくお読みになり、同意いただける場合は、同意するにチェックを入れ、[続ける]をタップします。

※ 利用規約に同意しない場合、アプリをご利用いただけません。



管理用スマートフォン

### 5 アプリの設定を許可する

初回起動の場合、アプリの設定に関するポップアップが表示されます。表示が出たらすべて[許可する]をタップします。(Bluetooth,位置情報,付近のデバイス 検出など)

※ 表示された設定はすべて許可してください。  
[許可しない]を選択すると、アプリをご利用いただけません。

※ OSの種類やバージョンによって、表示されるポップアップ画面が異なる場合があります。

## 6 「スマートフォンの登録」に進む

【続ける】をタップし、登録画面になったことを確認します。

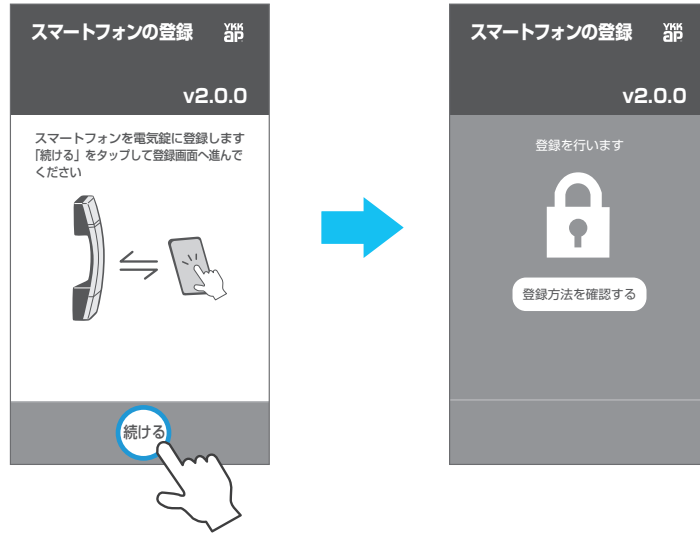

管理用スマートフォン

※ 登録方法を確認する]をタップした場合は、[登録画面へ戻る]をタップしてから、手順7へ進んでください。

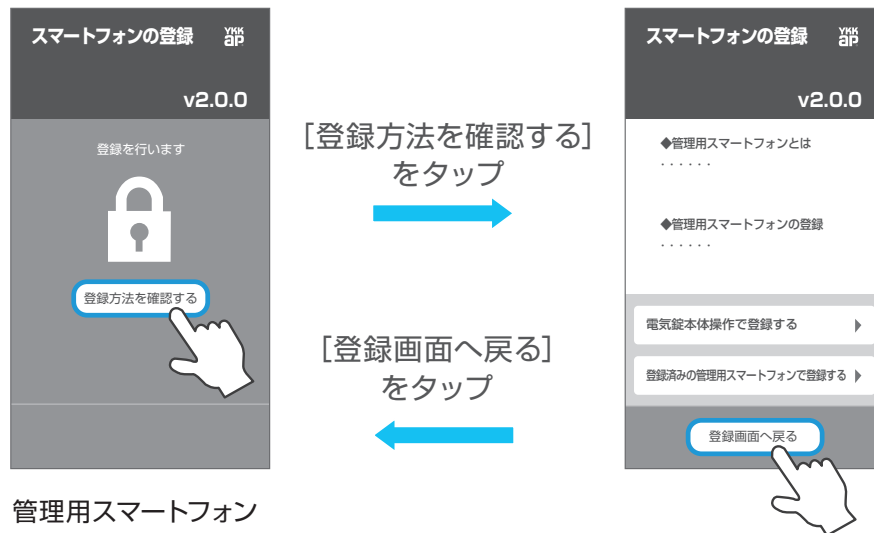

管理用スマートフォン

## 7 スマートフォン登録モードにする

作業を始める前に、必ず次のお願い事項をご確認ください。

### お願い

- 手順 6 からの作業では次の点にご注意ください。
  - ・ 各手順の作業をそれぞれ 30 秒以内に行ってください。  
30 秒経過するとスマートフォン登録モードが自動で終了し、中断されます。
  - ・ 各手順の作業でスマートフォンのアプリを終了しないでください。  
作業が中断されるおそれがあります。  
万一、登録作業を中断された場合は、手順 7 からやり直してください。

手順7	スマートフォン登録モードにする。
-----	------------------



手順8	門扉（電気錠）を登録する。（30秒以内に設定）
-----	-------------------------



手順9	パスワードを設定する。（30秒以内に設定）
-----	-----------------------



手順10	門扉（電気錠）の名前を設定する。（30秒以内に設定）
------	----------------------------

- 作業を中断された場合、スマートフォンに門扉（電気錠）の Bluetooth<sup>®</sup> 情報が残る場合があります。手順 7 から登録をやり直す前に Bluetooth<sup>®</sup> 情報を削除してください。（「Bluetooth<sup>®</sup> ペ어링情報の削除」(→ P.169)）  
Bluetooth<sup>®</sup> 情報が残っていると正常に登録できない場合があります。

登録ボタンを押しながら、サムターンを解錠状態から【施錠】⇒【解錠】の操作を2回行ってください。

※「スマートフォン登録モードです」と音声がかかります。

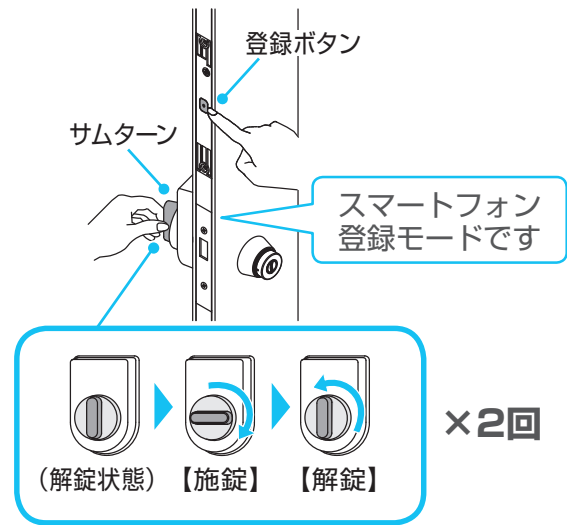

音声を確認したら、登録ボタンから指をはなしてください。【スマートフォン登録モード】が確定します。

※【スマートフォン登録モード】が確定すると、「ピー」と音が鳴ります。

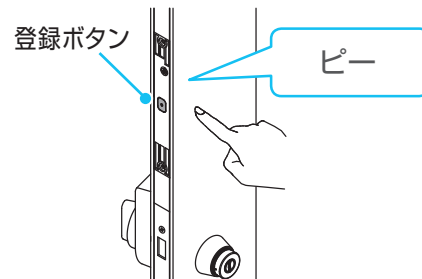

- 30 秒以内に手順 8 へ進んでください。
- 30 秒間操作がないと【スマートフォン登録モード】は自動で終了し、中断されます。中断した場合は、やり直してください。

## 8 門扉（電気錠）を登録する

アプリの登録画面に登録する  
門扉（電気錠）【門扉SCK〇〇】が表示されていることを確認します。

※“〇〇”はランダムな数字です。



管理用スマートフォン

アウターリーダーが赤/緑点滅していることを確認してください。

登録するスマートフォンを持ってアウターリーダーから約1mの位置に立ち、登録画面に表示されている門扉（電気錠）【門扉SCK〇〇】をタップして登録します。

- スマートフォンから Bluetooth<sup>®</sup> 機器のペアリングを要求される場合は、30 秒以内に同意してください。端末や OS によっては表示が異なる場合があります。

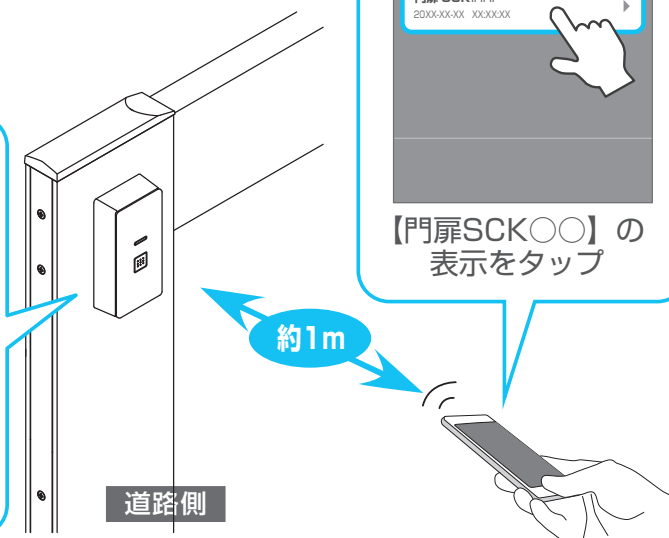
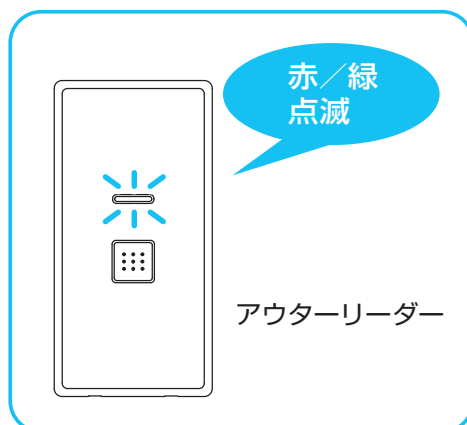

- 手順8の【門扉 SCK ○○】をタップした位置が、スマートフォンのリーダーボタン操作範囲の基準となります。（「リーダーボタン操作の操作範囲設定」(→ P.116)）  
 アウターリーダーから近い位置でタップした場合、リーダーボタン操作範囲が狭くなります。反対にアウターリーダーから離れた位置（1m以上）でタップした場合、リーダーボタン操作範囲は広がりますが、スマートフォンの保管禁止エリアも広がるので、ご注意ください。

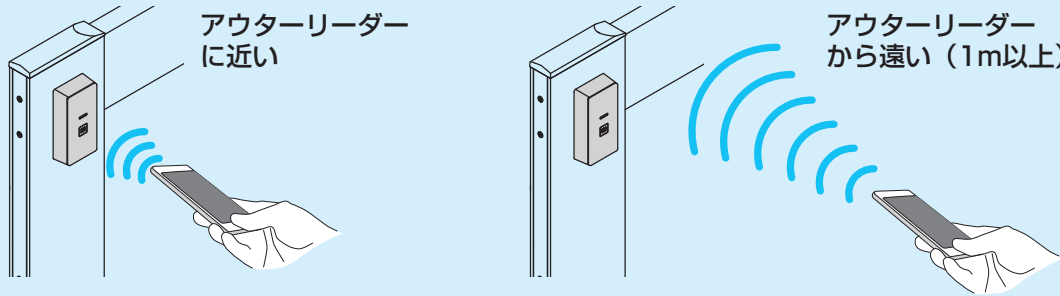

- 30秒以内に手順9へ進んでください。
- 30秒間操作がないと【スマートフォン登録モード】は自動で終了し、中断されます。中断した場合は、手順7からやり直してください。

登録に失敗した時、アプリ画面上部にエラー通知が表示されます。  
 (エラー通知は数秒間表示後、消えます)

下記の表を参照し、エラー内容に合わせて登録作業をやり直してください。

エラー通知 (赤い帯) ↓

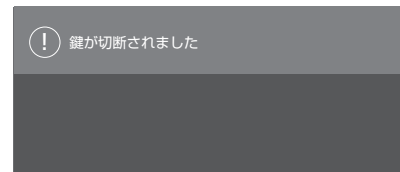

エラー通知		考えられる要因	対処方法	参照
アプリ通知	音声ガイド			
カギが切断されました。	なし	作業を30秒間で完了できなかった。	Bluetooth®のペアリング情報がないことを確認し、手順6からやり直してください。	P.82
「門扉SCK」のカギが登録できませんでした。	なし	スマートフォンにBluetooth®のペアリング情報が残っている可能性があります。	Bluetooth®のペアリング情報を削除して、手順6からやり直してください。(ペアリング情報がない場合は、そのまま作業をやり直してください)	P.169: Bluetooth®ペアリング情報の削除
	「登録エラーです。アプリを更新してください。」	アプリのバージョンが最新版になっていない。	アプリを最新版(V2.0.0以上)のバージョンにアップデートしてください。	—
	「登録数が最大です」	スマートフォンの登録台数が最大に達しています。管理用スマートフォンは最大2台まで登録できます。	登録をやり直すスマートフォンにBluetooth®のペアリング情報が残っていないことを確認してください。その後、門扉(電気錠)から不要な管理用スマートフォンを削除し、手順6からやり直してください。	P.95: スマートフォンを削除する

## 9 パスワードを設定する

30秒以内にパスワード「111111」（数字6桁）を入力し、「登録」をタップします。

- 登録が完了した後、必ず施主様自身でパスワードを変更してください。パスワードは任意の数字（6桁）です。「パスワードの管理」(→ P.133)
- パスワードは、カギの登録・削除や各種機能の設定の際に使用します。メモを取るなどして紛失しないようにご注意ください。
- 30秒以内に手順10へ進んでください。
- 30秒間操作がないと【スマートフォン登録モード】は自動で終了し、中断されます。中断した場合はBluetooth®のペアリング情報がないことを確認した後、手順6からやり直してください。



管理用スマートフォン

## 10 門扉（電気錠）の名前を設定し、スマートフォンの登録を完了する

30秒以内に初期設定の『門扉 SCK』のまま【登録】をタップします。以上で登録完了です。

- ※登録が完了すると「終了します」と音声流れ、【スマートフォン登録モード】が終了します。
- ※2台目の管理用スマートフォンの登録では、名前設定はありません。

- 門扉の名前は、管理用スマートフォン登録後にも変更可能です。「門扉（電気錠）の名前設定」(→ P.133)



管理用スマートフォン

## 11 保証書の登録方法を確認する

画面に表示されているリンクよりホームページに移動し、電話または、はがきによる登録方法を確認してください。

- ※保証書登録はスキップできます。あとで保証書を登録する場合や、既に登録している場合は、【スキップ】をタップしてください。

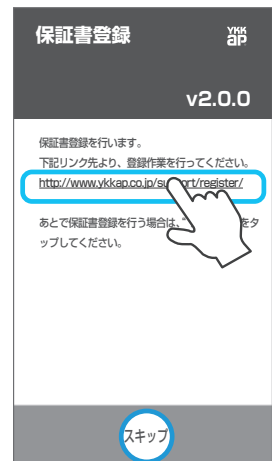

管理用スマートフォン

## 12 メイン画面へ移動する

情報画面が表示されたら  
[戻る] アイコンをタップして  
メイン画面へ移動します。



## 13 門扉を閉じ施錠／解錠の確認をする

メイン画面の[施錠アイコン]  
[解錠アイコン] をタップして  
施錠/解錠されることを確認します。



## 14 制御ユニットのフロントを取り付ける

手順1と同じように再度門扉を開け固定してから、取りはずしたフロントをねじで固定してください。

※ フロントの下側をひっかけるようにして取り付けてください。

- 2 台目の管理用スマートフォンを門扉本体操作で登録する場合は、フロントを取り付ける前に、手順 3 を行って登録してください。  
また 2 台目の管理用スマートフォンは、1 台目の管理用スマートフォンからの操作で登録することもできます。(「スマートフォンの追加登録」(→ P.130))

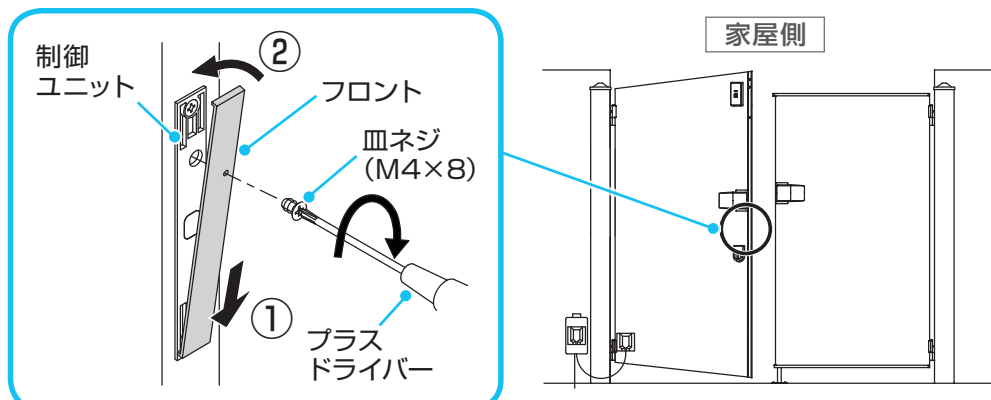

# 一般用スマートフォンを登録する

- 防犯配慮のため、スマートフォンの登録はお施主様自身で行ってください。
- 登録の際は、不測の事態に備えて必ず非常用収納カギまたは非常用力ギを携帯して行ってください。

- ・ 一般用スマートフォンの登録方法について説明します。
- ・ 登録するスマートフォンの種類は（「■登録するスマートフォンの種類」(→P.76)）をご確認ください。
- ・ 一般用スマートフォンは5台まで登録できます。
- ・ 一般用スマートフォンは登録済みの管理用スマートフォンを使って登録します。
- ・ 門扉の本体操作では登録できません。

## ■用意するもの



## ■登録手順

### 1 アプリを起動する

登録するスマートフォンでアプリを起動して、アプリの説明を確認し[続ける]をタップします。



## 2 利用規約に同意する

利用規約をよくお読みになり、同意いただける場合は、同意するにチェックを入れ、【続ける】をタップします。

※ 利用規約に同意しない場合  
アプリはご利用いただけません。

一般用として登録する  
スマートフォンでの操作



一般用スマートフォン

## 3 アプリの設定を許可する

初回起動の場合、アプリの設定に関するポップアップが表示されます。表示が出たらすべて[許可する]をタップします。(Bluetooth,位置情報,付近のデバイス検出など)

※ 表示された設定はすべて許可してください。  
[許可しない]を選択すると、アプリをご利用いただけません。

※ OSの種類やバージョンによって、表示されるポップアップ画面が異なる場合があります。

## 4 「スマートフォンの登録」に進む

【続ける】をタップし、登録画面になったことを確認します。

一般用として登録する  
スマートフォンでの操作



一般用スマートフォン



# 5 スマートフォン登録モードにする

管理用スマートフォンのアプリで、下記の順にタップし、スマートフォン登録モードにします。

登録済みの管理用スマートフォンでの操作

① 【設定】



管理用スマートフォン

② 【本体設定・カギの管理】



③ パスワードの入力



④ 【カギの管理】



⑤ 【スマートフォン】



⑥ 【追加登録】

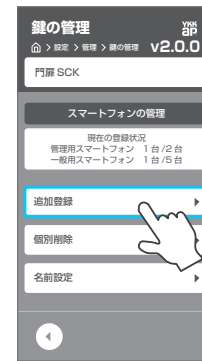

⑦ 【一般用スマートフォン】



⑧ 【登録開始】

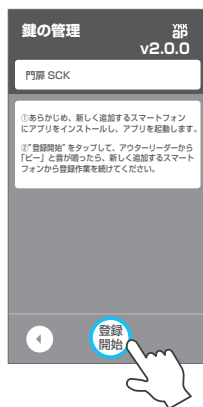

アウトターリーダー

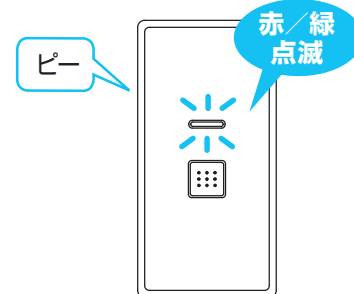

※ 門扉本体が「ピー」となり、【一般用スマートフォン登録モード】になります。  
 ※ 管理用スマートフォンのアプリは、設定画面へ戻ります。

## 6 門扉（電気錠）を登録する

一般用として登録するスマートフォンのアプリ登録画面に登録する【門扉SCK〇〇】が表示されていることを確認します。

※“〇〇”はランダムな数字です。

一般用として登録する  
スマートフォンでの操作



管理用スマートフォン

アウターリーダーが赤/緑点滅していることを確認してください。

登録するスマートフォンを持ってアウターリーダーから約1mの位置に立ち、登録画面に表示されている【門扉SCK〇〇】をタップして登録します。

- スマートフォンから Bluetooth® 機器のペアリングを要求される場合は、30 秒以内に同意してください。端末や OS によっては表示が異なる場合があります。

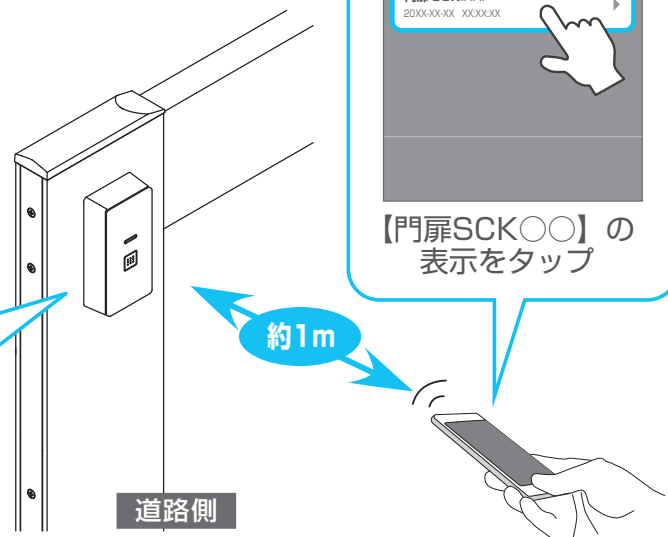
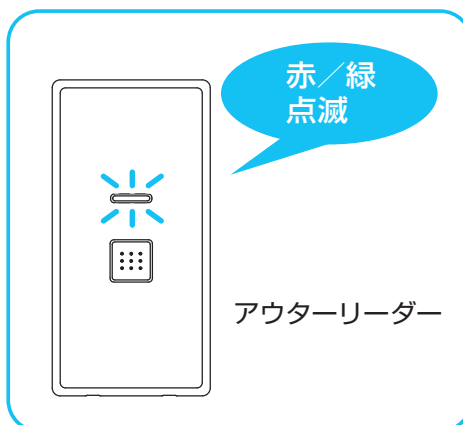

- 手順 6 の【門扉 SCK ○○】をタップした位置が、スマートフォンのリーダーボタン操作範囲の基準となります。(「リーダーボタン操作の操作範囲設定」(→ P.116))  
 アウターリーダーから近い位置でタップした場合、リーダーボタン操作範囲が狭くなります。反対にアウターリーダーから離れた位置(1m以上)でタップした場合、リーダーボタン操作範囲は広がりますが、スマートフォンの保管禁止エリアも広がるので、ご注意ください。

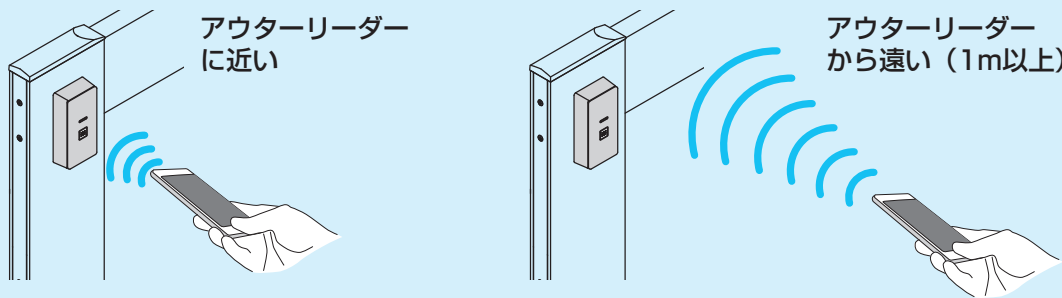

- 30 秒以内に手順 7 へ進んでください。
- 30 秒間操作がないと【一般用スマートフォン登録モード】は自動で終了し、中断されます。中断した場合はもう一度、手順 5 からやり直してください。

登録に失敗した時、アプリ画面上部にエラー通知が表示されます。

(エラー通知は数秒間表示後、消えます)

下記の表を参照し、エラー内容に合わせて登録作業をやり直してください。

エラー通知 (赤い帯) ↓

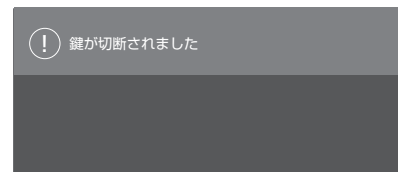

エラー通知		考えられる要因	対処方法	参照
アプリ通知	音声ガイド			
カギが切断されました。	なし	作業を30秒間で完了できなかった。	Bluetooth®のペアリング情報がないことを確認し、手順5からやり直してください。	P.90
「門扉SCK」のカギが登録できませんでした。	なし	スマートフォンにBluetooth®のペアリング情報が残っている可能性があります。	Bluetooth®のペアリング情報を削除して、手順5からやり直してください。(ペアリング情報がない場合は、そのまま作業をやり直してください)	P.169: Bluetooth®ペアリング情報の削除
	「登録エラー」です。アプリを更新してください。	アプリのバージョンが最新版になっていない。	アプリを最新版(V2.0.0以上)のバージョンにアップデートしてください。	—
	「登録数が最大です」	スマートフォンの登録台数が最大に達しています。一般用スマートフォンは最大5台まで登録できます。	登録をやり直すスマートフォンにBluetooth®のペアリング情報が残っていないことを確認してください。その後、門扉(電気錠)から不要な一般用スマートフォンを削除し、手順5からやり直してください。	P.95: スマートフォンを削除する

## 7 メイン画面になったことを確認する

アプリがメイン画面に切り替わったことを確認します。



一般用スマートフォン

## 8 施錠／解錠の確認をする

門扉が閉じていることを確認します。

新たに登録した一般用スマートフォンの「施錠ボタン」「解錠ボタン」をタップして、施錠／解錠されることを確認します。



一般用スマートフォン

## スマートフォンに複数の門扉（電気錠）を登録する

スマートフォン1台に対し最大5台の門扉（電気錠）を登録できます。また、玄関ドア「スマートコントロールキー」も使われている場合、門扉（電気錠）とドア（電気錠）を合わせて5台まで登録できます。

最大5台の門扉（電気錠）に対し、それぞれ管理用/一般用とスマートフォンの種類を選んで登録できます。

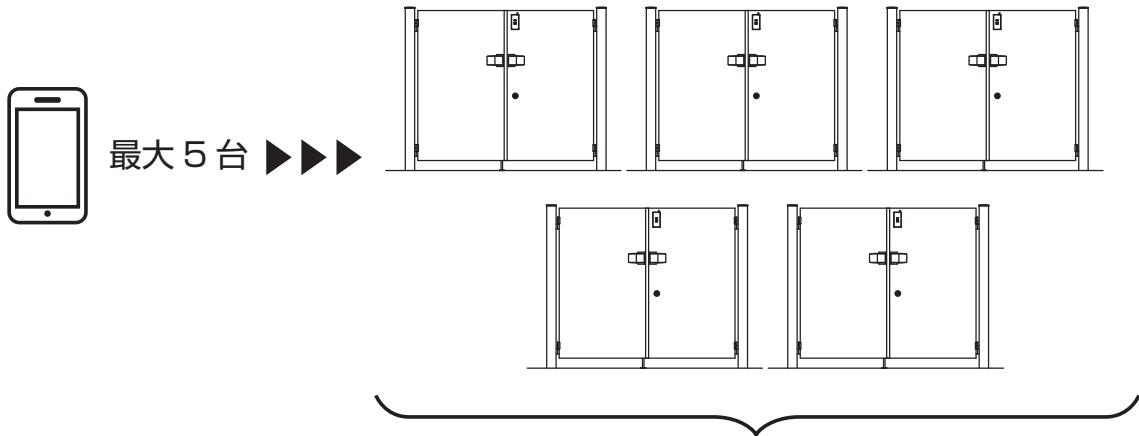

最大5台の門扉（電気錠）を登録できます。  
それぞれの門扉（電気錠）に対し、それぞれ管理用/一般用を選んで登録できます。

※最大5台の門扉（電気錠）に対し、管理用/一般用の台数制限はありません。

### ■作業手順

- 「管理用／一般用スマートフォンでできること」門扉（電気錠）の追加（→P.111）を参照し、2台目以降の門扉（電気錠）を登録してください。
- ドア（電気錠）を登録する場合は、ドアの取扱説明書の「管理用／一般用スマートフォンでできること」ドア（電気錠）電気錠の追加（P115）を参照し、2台目以降のドア（電気錠）を登録してください。

# スマートフォンを削除する

スマートフォンの登録を削除する手順について説明します。

削除の際は、次の3つの登録情報をすべて削除してください。

「スマートフォンの登録情報について」(→P.168)」

1. 門扉（電気錠）に保存されるスマートフォンの登録情報
2. スマートフォン専用アプリ「スマートコントロール」に保存される門扉（電気錠）の登録情報
3. スマートフォンに保存される門扉（電気錠）のBluetooth® ペ어링情報

※ 3つの登録情報を一度に削除することはできません。それぞれを個別に削除します。

※ 3つの登録情報は必ずすべて削除してください。いずれかの情報が残っているとスマートフォンを再登録する時などに支障をきたすおそれがあります。

※ 登録を削除し使わなくなったスマートフォンからは、専用アプリをアンインストールしてください。

削除するスマートフォンの種類や現在の登録状況によって、作業方法が異なります。

下記の表を参照し作業を行ってください。

削除する場面	削除理由	参照先
管理用スマートフォンを1台登録したが、その登録を削除したい（スマートフォンの登録が1台のみの時、そのスマートフォンは管理用スマートフォンとして登録されています）	<ul style="list-style-type: none"> <li>・ スマートフォンを使わなくなった</li> <li>・ スマートフォンが故障・紛失した</li> </ul>	ケース1：P.96
管理用スマートフォンを2台登録したが、どちらか一方の登録を削除したい		ケース2：P.97
管理用スマートフォンを2台登録したが、2台とも登録を削除したい		ケース3：P.96
一般用スマートフォンの登録を1台または複数台削除したい		ケース4：P.97
すべてのスマートフォンの登録を削除したい	<ul style="list-style-type: none"> <li>・ スマートフォンの登録状況が分からなくなった</li> <li>・ 転居などで登録情報を削除したい</li> </ul>	ケース5：P.96

- ケース1：管理用スマートフォンを1台登録したが、その登録を削除したい
- ケース3：管理用スマートフォンを2台登録したが、2台とも削除したい
- ケース5：すべてのスマートフォンの登録を削除したい



●作業の際は、不測の事態に備えて必ず非常用収納カギまたは非常用力ギを携帯してください。

- ・本ケースの場合、門扉本体操作でのキー削除により、すべての管理用スマートフォン/一般用スマートフォンの登録を削除します。
- ・門扉本体操作でのキー削除を行うと、同時にリモコンキー/タグキーの登録もすべて削除されます。
- ・リモコンキー/タグキーを使用している場合は、キー削除後、再登録を行ってください。「登録モードでリモコンキー/タグキーを登録する (→P.40)」
- ・登録を削除し使わなくなったスマートフォンからは、専用アプリを削除してください。

### ■用意するもの

- ・ 削除するすべての管理用/一般用スマートフォン
- ・ 非常用力ギ または 非常用収納カギ
- ・ ドライバー(門扉本体操作時に使用する)
- ・ 現在、使用しているリモコンキー/タグキー (使用している場合)

### ■作業手順

1	削除モードでスマートフォンの登録を削除する ※すべてのリモコンキー/タグキー/スマートフォンの登録が削除されます	P.52 削除モードでのキー削除
 ※紛失や故障により手順1で削除したスマートフォンが手元にない場合は、手順2、3の作業は不要です。		
2	手順1で削除したスマートフォン上のアプリから門扉(電気錠)の登録情報を削除する(削除したスマートフォンごとに1台ずつ作業を行ってください)	P.112 門扉(電気錠)の削除
		
3	手順1で削除したスマートフォンの端末設定から門扉(電気錠)のBluetooth®ペアリング情報を削除する(削除したスマートフォンごとに1台ずつ作業を行ってください)	P.169 Bluetooth® ペアリング情報の削除

- ケース2：管理用スマートフォンを2台登録したが、一方の登録を削除したい
- ケース4：一般用スマートフォンを削除したい



●作業の際は、不測の事態に備えて必ず非常用収納カギまたは非常用カギを携帯してください。

- ・本ケースの場合、管理用スマートフォンからの操作で1台ずつ個別に管理用/一般用スマートフォンの登録を削除します。
- ・リモコンキー/タグキーを使用している場合、本作業にて登録が削除されることはありません。本作業後もそのままお使いいただけます。
- ・登録を削除し使わなくなったスマートフォンからは、専用アプリを削除してください。

### ■用意するもの

- ・削除したい管理用スマートフォン/一般用スマートフォン
- ・管理用スマートフォン1台
- ・非常用カギ または 非常用収納カギ
- ・パスワード（数字6桁）

### ■作業手順

1	管理用スマートフォンからの個別削除で、もう一方の管理用スマートフォンまたは一般用スマートフォンの登録情報を門扉（電気錠）から削除する	P.131 個別削除
 <p>※紛失や故障により手順1で削除したスマートフォンが手元にない場合は、手順2、3の作業は不要です。</p>		
2	削除したスマートフォン上のアプリから門扉（電気錠）の登録情報を削除する（削除したスマートフォンごとに1台ずつ作業を行ってください）	P.112 門扉（電気錠）の削除
		
3	手順1で削除したスマートフォンの端末設定から門扉（電気錠）のBluetooth® ペ어링情報を削除する（削除したスマートフォンごとに1台ずつ作業を行ってください）	P.169 Bluetooth® ペ어링情報の削除

# スマートフォンを再登録する

スマートフォンを再登録する手順について説明します。

アプリが下記に示す場面となった時は一度スマートフォンの登録を削除して、再登録する必要があります。

再登録するスマートフォンの種類/他スマートフォンの登録状況に合わせて再登録を行ってください。

再登録する場面	参照先
アプリからの操作ができない ・アプリメイン画面で「門扉と接続できません」と表示される ・アプリメイン画面の施錠/解錠アイコンをタップしても施解錠されない ・正しいパスワードを入力しても「接続が中断されました」と表示される ・パスワードを忘れてしまった	再登録ケース1：P.98
3つの登録情報（→P.168）のいずれかを誤って削除した	再登録ケース2：P.98
誤ってアプリをアンインストールした	再登録ケース3：P.98
スマートフォンの登録状況が分からなくなった	再登録ケース4：P.99

## ■再登録ケース1：アプリからの操作ができない

## ■再登録ケース2：3つの登録情報のいずれかを誤って削除した

## ■再登録ケース3：誤ってアプリをアンインストールした

- 作業の際は、不測の事態に備えて必ず非常用収納カギまたは非常用力ギを携帯してください。
- スマートフォンから専用アプリを削除してしまった場合は、各ストアより再度ダウンロードしてください。（→ P.75）

### ■作業手順

1	再登録するスマートフォンの登録を一度削除する ※「スマートフォンを削除する」（→P.95）のケース 1・2・3・4を参照し、再登録するスマートフォンの 種類や現在の登録状況に合わせた作業を行ってください。	P.95 スマートフォンを削除する
↓		
2	スマートフォンを再登録する	P.78 管理用スマートフォンの登録 P.88 一般用スマートフォンの登録

## ■再登録ケース4：スマートフォンの登録状況が分からなくなった

- 作業の際は、不測の事態に備えて必ず非常用収納カギまたは非常用カギを携帯してください。
- スマートフォンから専用アプリを削除してしまった場合は、各ストアより再度ダウンロードしてください。  
(→ P.75)

### ■作業手順

一度すべてのスマートフォンの登録を削除してから、再登録を行います。

1	スマートフォンの登録をすべて削除する ※「スマートフォンを削除する」(→P.95)のケース5を参照し、作業を行ってください。	P.95 スマートフォンを削除する
↓		
2	スマートフォンを再登録する	P.78 管理用スマートフォンの登録 P.88 一般用スマートフォンの登録

## スマートフォンを機種変更する

- ・現在 登録しているスマートフォンを機種変更した際に行って頂きたい作業について記載します。
- ・機種変更後のスマートフォンに機種変更前のスマートフォンの情報を引き継ぐことはできません。機種変更後のスマートフォンを使うには、新たに登録し直す必要があります。
- ・機種変更するスマートフォンの種類や現在の登録状況によって作業内容が異なりますので、下記の表を参照し作業を行ってください。

場 面	参照先
現在管理用スマートフォンを1台登録しており、その1台を機種変更する (スマートフォンの登録が1台のみの時、そのスマートフォンは管理用スマートフォンでの登録となっています)	ケース1:P.101
現在管理用スマートフォンを2台登録しており、どちらか一方、または2台とも機種変更(※)する ※2台とも機種変更する場合、機種変更前のスマートフォンが必要となります。 お手元がない場合は、ケース5(→P.96)に沿って、すべての登録を削除してから新しいスマートフォンを登録してください。	ケース2:P.102
現在登録している一般用スマートフォンを機種変更する	ケース3:P.103

## ■ケース1：管理用スマートフォンを機種変更する (現在 管理用スマートフォンの登録が1台の場合)

- 防犯配慮のため、スマートフォンの機種変更はお施主様自身で行ってください。
- 作業の際は、不測の事態に備えて必ず非常用収納カギまたは非常用カギを携帯してください。

- ・ 現在、管理用スマートフォンを1台登録しており、そのスマートフォンを機種変更する方法を説明します。
- ・ 本作業において、一般用スマートフォン/リモコンキー/タグキーの登録情報が削除されることはありません。機種変更後もそのままお使いいただけます。

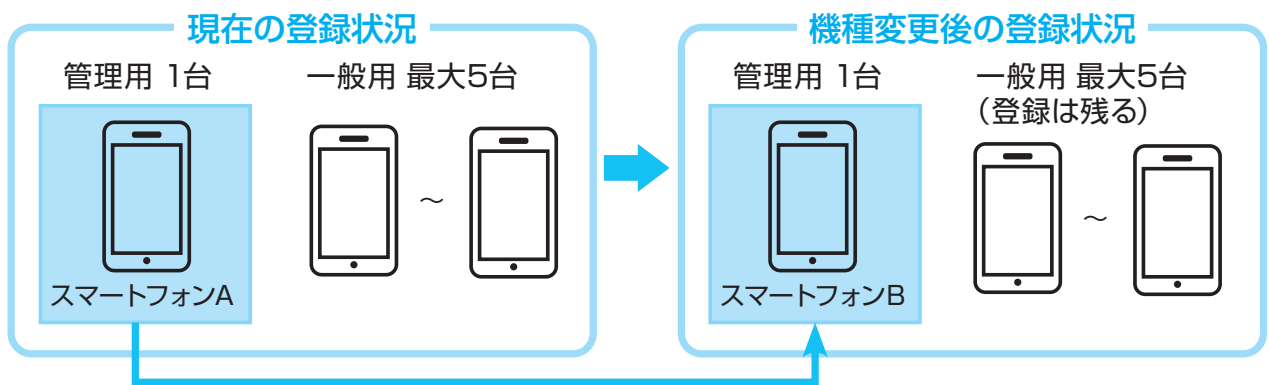

現在の管理用スマートフォンAをスマートフォンBに機種変更する

### ■用意するもの

- ・ 現在の管理用スマートフォンA（機種変更前）
- ・ 新しく管理用として登録するスマートフォンB（機種変更後）
- ・ パスワード（数字6桁）
- ・ 非常用カギ または 非常用収納カギ

### ■作業手順

1	管理用スマートフォンA（機種変更前）からの追加登録でスマートフォンB（機種変更後）を2台目の管理用スマートフォンとして登録する	P.130 追加登録（スマートフォン）
2	手順1で登録した管理用スマートフォンBからの個別削除で、門扉（電気錠）から管理用スマートフォンAの登録情報を削除する	P.131 個別削除（スマートフォン）
3	手順2で削除した管理用スマートフォンAの端末設定から門扉（電気錠）とのBluetooth® ペ어링情報を削除し、専用アプリを削除する	P.169 Bluetooth® ペ어링情報の削除

## ■ケース2：管理用スマートフォンを機種変更する (現在 管理用スマートフォンの登録が2台の場合)

- 防犯配慮のため、スマートフォンの機種変更はお施主様自身で行ってください。
- 作業の際は、不測の事態に備えて必ず非常用収納カギまたは非常用カギを携帯してください。

- ・ 現在、管理用スマートフォンを2台登録しており、そのうち1台を機種変更する方法を説明します。2台とも機種変更する場合は、1台ごとに本作業を行ってください。
- ・ 本作業において、一般用スマートフォン/リモコンキー/タグキーの登録情報が削除されることはありません。機種変更後もそのままお使いいただけます。

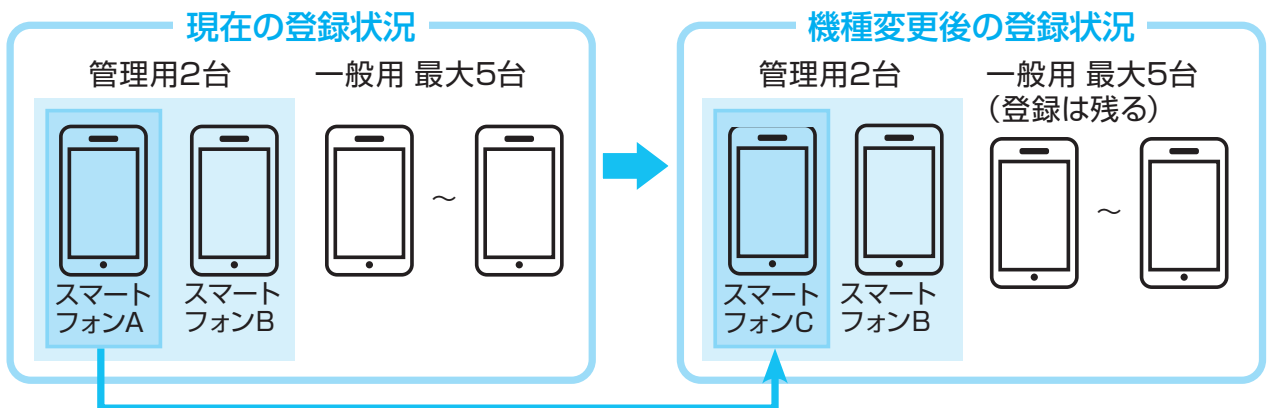

現在の管理用スマートフォンAをスマートフォンCに機種変更する

### ■用意するもの

- ・ 現在の管理用スマートフォンA（機種変更する端末） / 管理用スマートフォンB（機種変更しない端末）
- ・ 新しく管理用として登録するスマートフォンC（機種変更後の端末）
- ・ パスワード（数字6桁）
- ・ 非常用カギ または 非常用収納カギ

### ■作業手順

1	管理用スマートフォンBからの個別削除で 管理用スマートフォンA（機種変更前）を削除する	P.131 個別削除（スマートフォン）
↓		
2	管理用スマートフォンBからの追加登録で スマートフォンC(機種変更後)を管理用として登録する	P.130 追加登録（スマートフォン）
↓		
3	手順1で削除した管理用スマートフォンAの端末設定から 門扉(電気錠)とのBluetooth® ペ어링情報を削除し、 専用アプリを削除する	P.169 Bluetooth® ペ어링情報の削除

## ■ケース3：一般用スマートフォンを機種変更する

- 防犯配慮のため、スマートフォンの機種変更はお施主様自身で行ってください。
- 作業の際は、不測の事態に備えて必ず非常用収納カギまたは非常用カギを携帯してください。

- ・ 現在 登録している一般用スマートフォンを機種変更する方法について説明します。
- ・ 複数台機種変更する場合は、1台ずつ本作業を行ってください。
- ・ 本作業において、管理用スマートフォン/リモコンキー/タグキーの登録情報が削除されることはありません。機種変更後もそのままお使いいただけます。

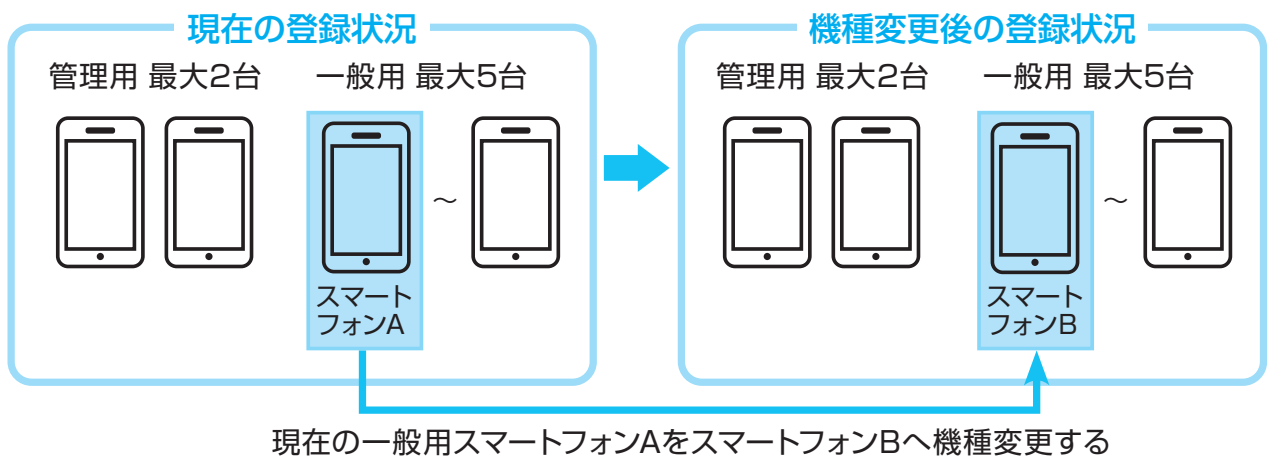

### ■用意するもの

- ・ 管理用スマートフォン1台
- ・ 現在の一般用スマートフォンA（機種変更前）
- ・ 新しく一般用として登録するスマートフォンB（機種変更後）
- ・ パスワード（数字6桁）
- ・ 非常用カギ または 非常用収納カギ

### ■作業手順

1	管理用スマートフォンからの個別削除で門扉（電気錠）から一般用スマートフォンA（機種変更前）の登録を削除する	P.131 個別削除（スマートフォン）
2	管理用スマートフォンからの追加登録で、スマートフォンB（機種変更後）を一般用として新たに登録する	P.130 追加登録（スマートフォン）
3	手順1で削除した一般用スマートフォンAの端末設定から門扉（電気錠）とのBluetooth® ペ어링情報を削除し、専用アプリを削除する	P.169 Bluetooth® ペ어링情報の削除